



BOREL
SYSTEME GAZ CARBURANTS



GAZ NATUREL / BIOGAZ



Intégration discrète et utilisation simplifiée



Réservoir(s) GNV intégré(s) sous
la caisse

GLADIATOR GNV BOREL

Vente de véhicules GPL/GNV

Transformations GPL/GNV

Novembre 2016

Spécifications techniques :

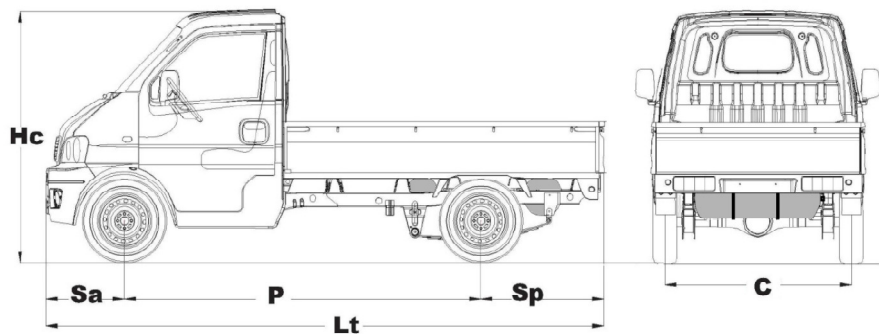
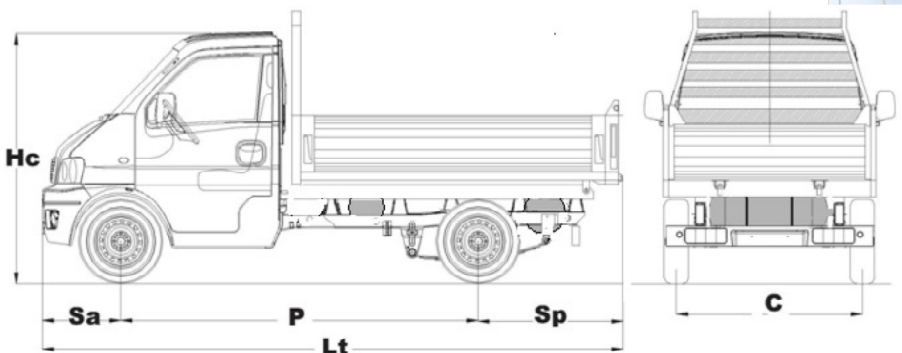

Données techniques :

Dimensions (mm)	
P Empattement	2515
Lt Longueur hors tout	3915
Sa Porte à faux avant	555
Sp Porte à faux arrière	845

Dimensions (mm)	
Hp Hauteur châssis à vide	710
C Voie avant / arrière	1310
Xt Largeur totale	1560
Hc Hauteur cabine à vide	1770

Poids et charges

	Selon version
Masse à vide (en kg) en ordre de marche	
Masse totale autorisée en charge (kg)	1855
Masse maximale sur essieu avant (kg)	1190
Masse maximale sur essieu arrière (kg)	1190

Motorisation

Carburant	SP95	CH ₄
Puissance administrative		
Cylindrée (cm ³)	1310	
Nombre de cylindres / Disposition	4 en ligne	
Nombre de soupapes	16	
Puissance maxi en kW CEE / ch CEE	57.5 / 79	N.c
Couple maxi en Nm CEE	103	N.c.
Norme de dépollution	EURO 5	
Transmission	manuelle à 5 rapports	
Contenance carburant	40l	selon version

Consommation

Consommation mixte (l/100)	7.7	N.c.
Emission de CO ₂	184	environ 158

Détail montage réservoir(s) GNV : - Fixation du ou des réservoir(s) de Gnv sur des châssis tubulaires homologués UTAC.

- Ces châssis étant eux même fixés sur le châssis du véhicule.

Principe :

